

# MONTAGE INSTRUCTIE

## ANTI-PANIEKBESLAG ENKELE DEUR 1 PUNTSSLUITING DAGSCHOOT TYPE DX PO 296 EB

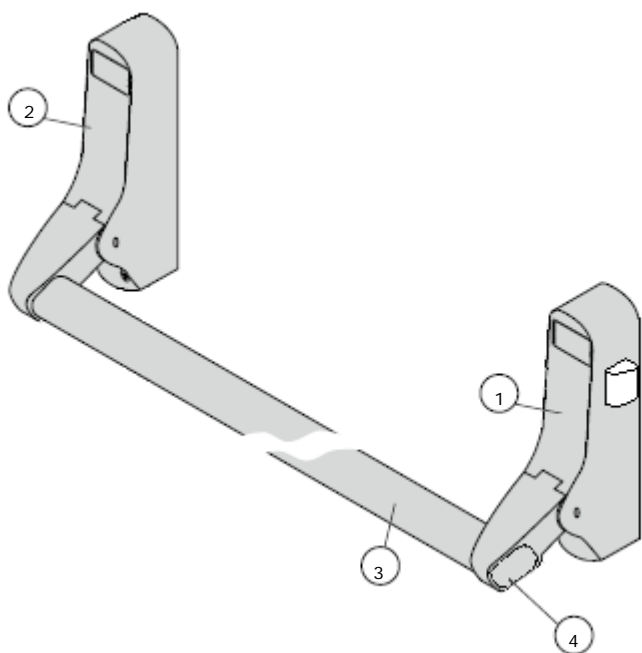

Figuur 1

### INTRODUCTIE

Lees voor het monteren van dit anti-paniekbeslag eerst deze montage instructie goed door. Wanneer er geen acht wordt geslagen op deze montage instructie dan kan er geen enkele verantwoording worden geaccepteerd door Dulimex.

- De veiligheidskenmerken van dit product voldoen aan de vereisten van de Europese norm EN 1125. Geen enkele aanpassing mag aan dit product worden doorgevoerd, behalve de aanpassingen zoals in deze montage instructie worden beschreven.
- Om te voldoen aan de Europese norm EN 1125 mag de deur niet hoger zijn dan 2500mm, niet breder dan 1300mm en niet zwaarder dan 200kg. **Let op:** voor deze standaard uitvoering van het anti-paniekbeslag geldt een maximale deurbreedte tot 1220mm. Voor bredere deurmaat is optioneel een horizontale duwstang van 1500mm leverbaar.
- Controleer voor montage of de deur en het kozijn in een goede staat zijn, de deur correct is afgehangen en niet klemt. **Let op:** de deur moet altijd naar buitendraaiend zijn.
- Zorg ervoor dat tochtstrips en andere deur- of kozijn accessoires de correcte werking van het anti-paniekbeslag niet hinderen.
- Dit anti-paniekbeslag is universeel toepasbaar op links en rechts enkeldraaiende vlakke deuren voor gelijk- en terugliggende (standaard) deursituaties. Dit anti-paniekbeslag is niet bedoeld voor draaiende deursituaties.
- Montage van dit anti-paniekbeslag op holle deuren wordt ten strengste afgeraden.
- Als de deur moet worden uitgerust met een knopset waarmee het anti-paniekbeslag vanaf de buitenzijde geopend kan worden, volg dan de montage instructie meegeleverd met de knopset.
- Dit anti-paniekbeslag moet door een ter zake kundige persoon worden gemonteerd.
- Deze montage instructie moet worden afgegeven aan de eigenaar van het gebouw of een door de eigenaar aangewezen persoon wanneer de montage klaar is.

### Onderhoud

Wekelijks: Controleer of het anti-paniekbeslag correct functioneert en de dagschoot goed in de sluitplaat valt. Indien nodig smeren.

3-maandelijks: Controleer of alle bevestigingen van het anti-paniekbeslag goed vast zitten en smeer indien nodig de bedieningsarmen.

### Gereedschap

Boormachine  
Boor Ø 3mm t.b.v. alle schroeven  
Hamer  
Houtbeitel  
Kruiskopschroevendraaier  
Inbussleutel nr. 10 (meegeleverd)  
Metaalzaag

### Deze set bestaat uit:

1. Hoofdkast met dagschoot
2. Eindkast
3. Horizontale duwstang lengte 1180mm
4. 2x Einddop voor horizontale duwstang
5. Sluitplaat voor dagschoot
6. 8x Lange schroeven t.b.v. monteren hoofd- en eindkast
7. 2x Korte schroeven t.b.v. monteren sluitplaat
8. 2x Inbusbouten verzonken kop M6 x 16mm t.b.v. bevestiging horizontale duwstang
9. Sticker 'PUSH BAR TO OPEN'
10. Inbussleutel nr. 10
11. Sjabloon t.b.v. positiebepaling hoofd- en eindkast

### Accessoires optioneel leverbaar:

Artikelomschrijving	Artikelcode
Eindkast met microswitch t.b.v. geïntegreerd alarmsysteem	4003.691.0242 grijs 4003.691.0294 mat zwart
Horizontale verlengde duwstang 1500mm t.b.v. extra brede deuren	4003.615.0042 grijs 4003.615.0094 rood
Opdek sluitkom dagschoot t.b.v. gelijkliggende deur en kozijn of bij dubbele deuren	4003.603.0042 grijs 4003.603.0094 zwart
Opbouw knopset klein model met knopcilinder t.b.v. het openen van de deur van buitenaf	4003.602.9894 zwart
Opbouw knopset groot model met ½ euro cilinder t.b.v. het openen van de deur van buitenaf	4003.603.0294 zwart

### Controle voor montage

Controleer of alle onderdelen (figuur 1) van het anti-paniekbeslag met behulp van de bovenstaande lijst of ze aanwezig zijn.

### Let op!

Indien dit anti-paniekbeslag onderdeel uitmaakt van een set die wordt gemonteerd op een dubbele deur met koplaf of deurnaald, dan dient dit anti-paniekbeslag DX PO 296 EB te worden gemonteerd op de actieve deur (de eerst openende deur) in combinatie met de opdek sluitkom dagschoot en op de passieve deur (de laatst openende deur) DX PO 294 EB.

**Let op! De vluchtweg moet altijd vrij zijn. Er mogen geen obstakels op de vluchtroute aanwezig zijn.**

## MONTAGE

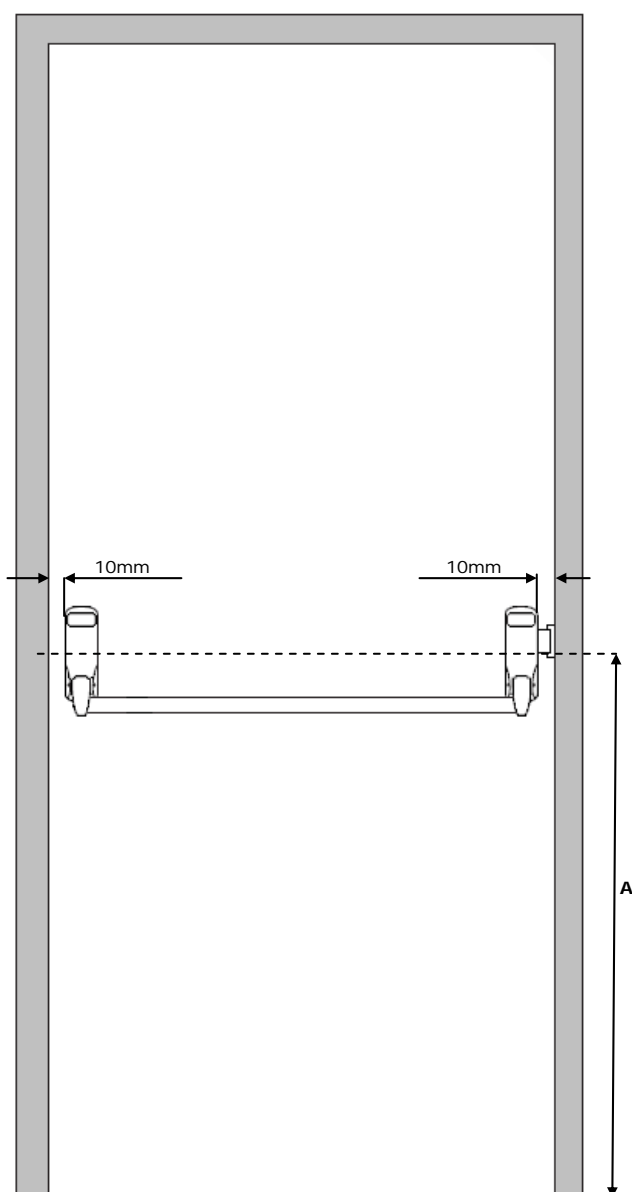

Figuur 2

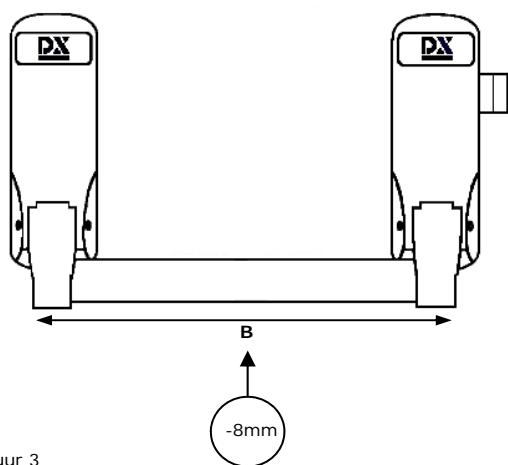
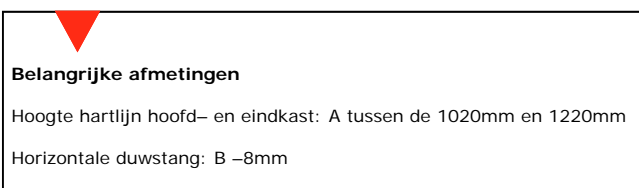

Figuur 3

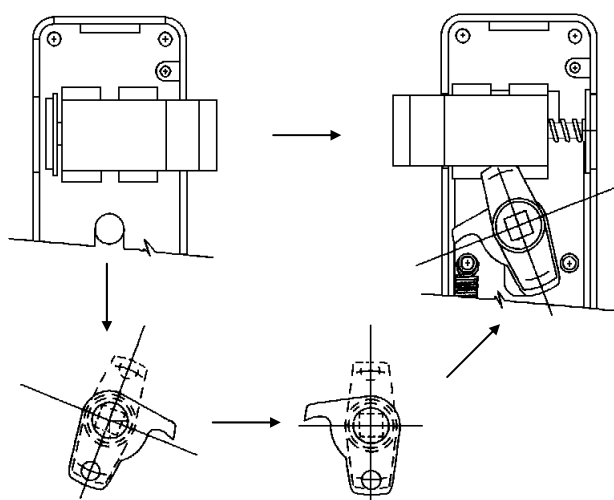

Figuur 4

### 1. Plaatsbepaling en monteren hoofdkast op de deur

- I. Bepaal de hoogte van de hoofdkast zo dat de hartmaat tussen de 1020mm en 1220mm boven de vloer ligt (figuur 2, punt A). Markeer deze positie op het deurkozijn, aan de binnenkant van de deur aan beide kanten. *Let op: de hartlijn van de horizontale duwstang moet tussen de 900mm en 1100mm boven de vloer liggen.*
- II. Plaats nu het bijgeleverde sjabloon op de gesloten deur en schuif deze in de stijlsponning bij een terugliggende deursituatie, of tegen de stijlsponning aan bij een gelijkliggende deursituatie, zodat de dikke lijn gelijk ligt met de kozijnrand. Zo nodig het sjabloon omvouwen of afknippen op de kopse kant van de deur.
- III. Breng vervolgens het sjabloon in positie op de juist afgetekende lijn op de kozijnrand. Zet het sjabloon vast op de deur met plakband. Markeer de positie van de schroefgaten voor de bevestiging van de hoofdkast op de deur, met inachtneming dat de afstand tussen de hoofdkast en de deurstijl 10mm bedraagt zoals aangegeven in figuur 2 bij standaard deuren. Controleer nogmaals of het sjabloon op de juiste plaats zit voordat u de bevestigingsgaten voorboort.
- IV. Volg de instructies op het sjabloon en boor de benodigde gaten.
- V. Verwijder het sjabloon en zet de hoofdkast met opdek dagschoot vast met de 4 meegeleverde lange schroeven.

### 2. Monteren sluitplaat dagschoot

- *Terugliggende deursituatie (standaard deur)*  
Gebruik voor een terugliggende deursituatie de meegeleverde sluitplaat. Positioneer deze gecentreerd ten opzichte van de dagschoot in de deurstijl met de lip naar de deurzijde. Markeer de boorgaten en maak een uitsparing van 8mm diep om de dagschoot in te laten verzinken als de deur gesloten is. Bevestig de sluitplaat met de twee meegeleverde korte schroeven in het kozijn.
- *Gelijkliggende deursituatie*  
Gebruik voor een gelijkliggende deursituatie een sluitkom (niet meegeleverd, artikelcode 4003.603.0042 of 4003.603.0094) t.b.v. dubbele deuren. Positioneer de sluitkom op de aangrenzende passieve deur (de laatst openende deur) en lijn deze precies uit door eventueel gebruik te maken van de meegeleverde vulplaatjes. Markeer de boorgaten en bevestig de sluitkom met de meegeleverde korte schroeven op de passieve deur.

Controleer de werking van de hoofdkast met opdek dagschoot en verzeker u ervan dat de dagschoot goed in de sluitplaat/sluitkom valt.

### 3. Monteren eindkast en horizontale duwstang

- I. Gebruik het sjabloon om de positie van de eindkast op de deur te markeren aan de scharnierzijde van de deur. Houdt rekening met de afstand van 10mm tussen de eindkast en de deurstijl (figuur 2). De eindkast moet op gelijke hoogte met de hoofdkast worden gemonteerd.
- II. Bevestig de eindkast met 4 lange schroeven.
- III. Om de lengte van de horizontale duwstang te bepalen, moet de exacte afstandsmaat tussen de buitenzijde van de bedieningsarm van de hoofdkast en de buitenzijde van de bedieningsarm van de eindkast worden gemeten zoals aangegeven in figuur 3 punt B. Trek van deze afstandsmaat 8mm af en kort de duwstang in op de berekende lengte aan de zijde die niet is voorzien van een gat. Nadat de horizontale stang op maat is gemaakt, moet er aan de zijde van de afgezaagde kant een gat van  $\varnothing$  9mm worden geboord gecentreerd op de duwbalk en op 14mm afstand van het stangeinde. Let op niet de gehele stang doorboren. Nu bevindt zich aan beide uiteinden van de duwstang eenzelfde gat.
- IV. Plaats de horizontale duwstang in de bedieningsarmen van de hoofd- en eindkast en verzeker u ervan dat de gaten in de horizontale duwstang corresponderen met de schroefgaten aan de achterzijde van de bedieningsarmen.
- V. Plaats de einddoppen aan de op zijde van de bedieningsarmen en draai vervolgens de twee M6 x 16mm inbusbouten voldoende strak aan zodat de twee einddoppen goed zijn bevestigd en de duwstang inklemmen. Let op draai de inbusbouten niet te strak aan.

### 4. Laatste controle en afwerking

- I. Test de werking van het anti-paniekbeslag. Wanneer de horizontale duwstang of de optionele knopset vanaf de buitenzijde wordt bedient, moet de dagschoot volledig ingetrokken worden. Onmiddellijke opening van de deur moet gegarandeerd zijn.
- II. Wanneer de deur wordt gesloten moet de dagschoot volledig terugschieten in de sluitplaat/sluitkom en de deur goed afsluiten.
- III. Plak tenslotte de meegeleverde sticker met de tekst 'PUSH BAR TO OPEN' op de deur, vlak boven de horizontale duwstang.

### 5. Opdek dagschoot DIN rechts of DIN links

Dit anti-paniekbeslag is standaard ingesteld voor toepassing volgens DIN links. Om dit anti-paniekbeslag met opdek dagschoot geschikt te maken voor toepassing DIN rechts volgt u de onderstaande instructies op:

- I. Verwijder de achterplaat voorzichtig van de hoofdkast, zodat de onderdelen er niet uit springen. Houdt de dagschoot met uw vingers op z'n plaats, zodat deze er niet door de veerspanning uitschiet.
- II. Verwijder de meenemer (onderdeel met krukstift gat) en de overbrenging die er onder ligt zoals afgebeeld in figuur 4.
- III. Keer vervolgens de dagschoot om in de gewenste positie. Zorg ervoor dat de onderkant van de dagschoot in de onderplaat valt en vlak ligt.
- IV. Draai de overbrenging om in de tegenovergestelde richting en plaats de meenemer hier zodanig bovenop zodat de nokjes in de daarvoor bestemde uitsparing vallen
- V. Plaats de achterplaat voorzichtig terug en schroef deze weer vast met de schroevendraaier. Test de hoofdkast voor een correcte werking.



1121  
EN 1125 : 2008  
Classificatie nr. 376B1322AA  
Brandproef EN 1634

**Fred Duncombe Ltd**  
Progress Drive  
Cannock  
Staffordshire, WS11 3JE  
England

