

# Montage instructie anti-panieksluiting DX 703

DX7/1.01

Gefeliciteerd met uw aankoop van deze robuuste anti-panieksluiting voor houten deuren.

Lees voor het monteren van de sluiting eerst de onderstaande aanwijzingen.

- Deze panieksluiting is bedoeld voor hardhouten (meranti/merbau) deuren tot 2500 mm (2,5 meter) hoog en 1300 mm (1,3 meter) breed.
- De deur mag niet zwaarder zijn dan 200 kg en moet in een stevig kozijn van goede kwaliteit zijn afgehangen.
- Deze anti-panieksluiting moet door een ter zake kundige persoon worden gemonteerd.
- Zorg ervoor dat tochtstrips en andere deur- of kozijnaccessoires de werking van de anti-panieksluiting niet hinderen.
- De nu volgende tekst is wettelijk verplicht. "De veiligheidskenmerken van dit product voldoet aan de vereisten van norm EN 1125. Geen enkele wijziging mag aan dit product worden doorgevoerd, behalve op de manier zoals in deze montage-instructies wordt beschreven."
- Zit er op de deur een knop- of krukset om de anti-panieksluiting van buiten af te kunnen openen, raadpleeg dan de montage-instructies die met deze knop- of krukset zijn meegeleverd.
- Alle maten zijn in millimeters.

## De anti-panieksluiting monteren

Volg de montage-instructie om de anti-panieksluiting te monteren. Heeft u vragen over het monteren, neem dan contact op met onze afdeling Verkoop: +31 (0)578 571124

### Belangrijk





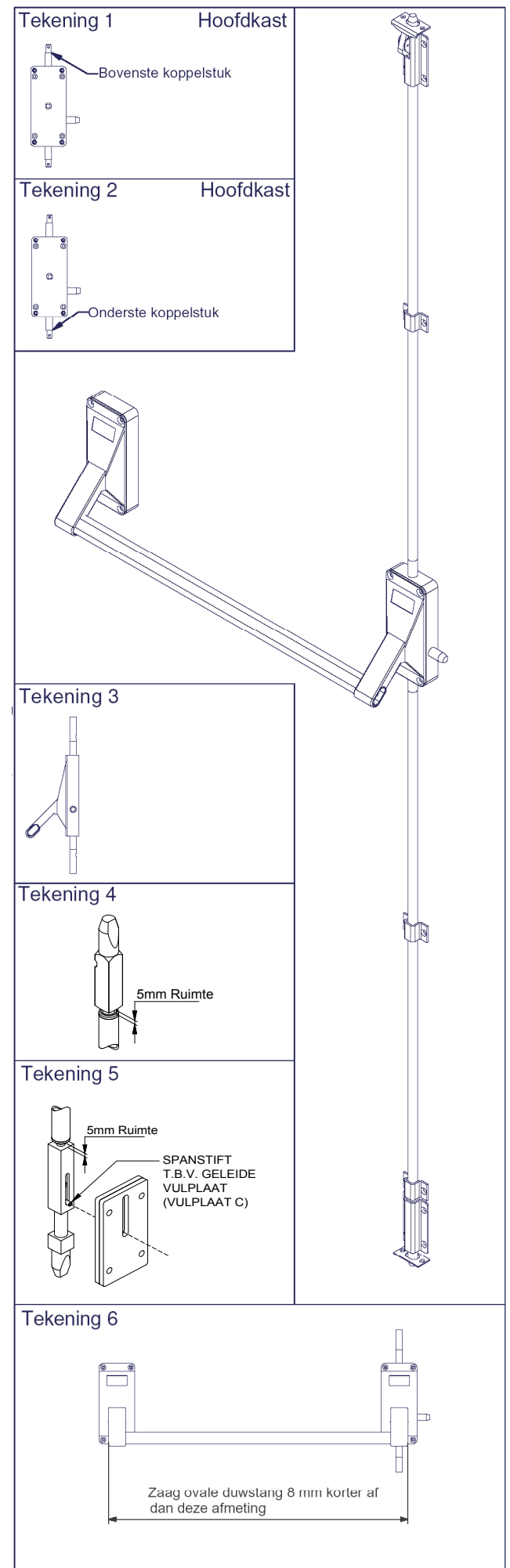



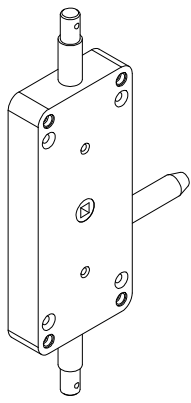
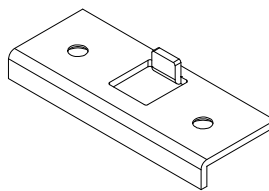

Wanneer u de anti-panieksluiting monteert op een zacht houten (vuren/grenen) deur moet u houtschroeven gebruiken die 10 mm langer zijn dan de meegeleverde houtschroeven (A).

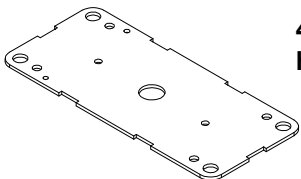
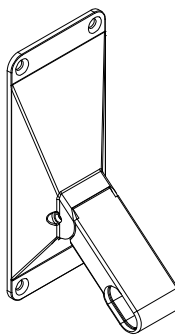
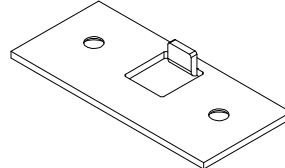
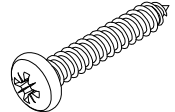
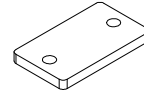
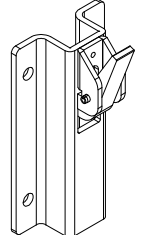
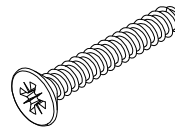
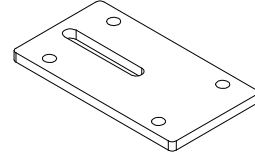
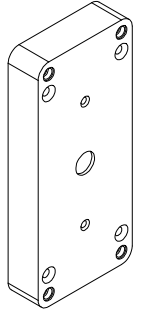
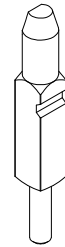
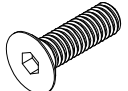
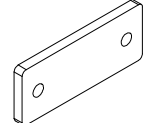
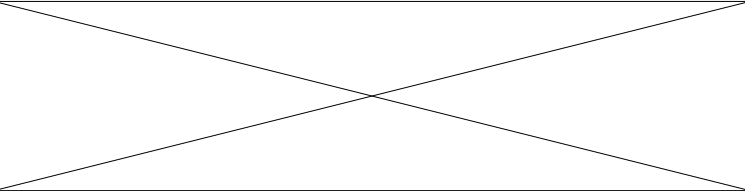
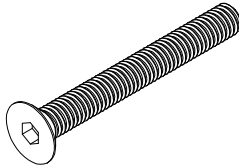
- Controleer of alles aanwezig is wat op de verpakingslijst van de onderdelen staat en op de verpakingslijst van de bevestigingsmaterialen staat. Verzamel vervolgens de benodigde gereedschappen.  
U heeft nodig:
  - plakband (om de sjablonen op de deur te plakken)
  - een kruiskopschroevendraaier
  - een rolmaat en een schuifmaat
  - een ijzerzaag
  - een rubberen hamer
  - een boormachine met (speed)boren van 2,5 mm, 7 mm, 10 mm, 13 mm en 28 mm
  - een beitel
  - een potlood
- Draai de inbusbouten (B) los om draagarmen los te maken van de hoofdkast en de eindkast.
- Controleer of de sjablonen 1, 2 en 3 aanwezig zijn. (Gebruik deze sjablonen om de verschillende onderdelen van de anti-panieksluiting op de exacte plaats te monteren. Als u de sjablonen niet gebruikt, zal de anti-panieksluiting niet goed werken.)
- Om de hoofdkast te monteren, moet u sjabloon 1 op de deur plakken volgens de instructies op sjabloon 1.  
**Let op!** De stippellijn van sjabloon 1 plaatst u op de deur tegen het kozijn aan waarbij de deur gesloten is (aanslag van de deur). Het gedeelte van het sjabloon dat omgevouwen op de kopse kant van de deur komt te liggen zonodig losknippen om vervolgens op de kopse kant van de deur te plakken.  
Boor met een 7 mm boor vier gaten van 35 mm diep op de met ⊕ gemarkeerde plaatsen op het sjabloon. Boor met een 13 mm (speed)boor twee gaten van 135 mm diep (+ breedte deuraanslag) in de kopse kant van de deur waar een ⊕ op het sjabloon staat. Steek twee bussen (J) in de geboorde gaten met de schroefopeningen naar voren zodat deze op één lijn komen te liggen met de gaten die u voor de hoofdkast in de deur heeft geboord. Verwijder het sjabloon (bewaars deze voor de montage van de eindkast) en plaats tijdelijk alvast de twee vulplaten (A) en de hoofdkast op de deur, schroef de hoofdkast vast met de vier inbusbouten (C) die in de schroefgaten van de bussen (J) moeten worden geschroefd.
- Om het vastzetmechaniek t.b.v. de bovenschoot te monteren, moet u sjabloon 2 op de deur plakken volgens de instructies op sjabloon 2.  
**Let op!** De stippellijn van sjabloon 2 plaatst u op de deur tegen het kozijn aan waarbij de deur gesloten is (aanslag van de deur). Het gedeelte van het sjabloon dat omgevouwen op de kopse kant van de deur komt te liggen zonodig losknippen om vervolgens op de kopse kant van de deur te plakken.  
Boor met een 7 mm boor vier gaten van 35 mm diep op de met ⊕ gemarkeerde plaatsen op het sjabloon. Boor met een 13 mm (speed)boor twee gaten van 120 mm diep (+ breedte deuraanslag) in de kopse kant van de deur waar een ⊕ op het sjabloon staat. Steek twee bussen (K) in de geboorde gaten met de schroefopeningen naar voren zodat deze op één lijn komen te liggen met de gaten die u voor het vastzetmechaniek in de deur heeft geboord. Verwijder het sjabloon en plaats tijdelijk alvast de twee vulplaten (C) met het vastzetmechaniek op de deur, schroef deze vast met de vier inbusbouten (F) die in de schroefgaten van de bussen (K) moeten worden geschroefd.
- Om de stanggeleider t.b.v. de onderschoot te monteren, moet u sjabloon 3 op de deur plakken volgens de instructie vermeld op sjabloon 3.  
**Let op!** De stippellijn van sjabloon 3 plaatst u op de deur tegen het kozijn aan waarbij de deur gesloten is (aanslag van de deur). Het gedeelte van het sjabloon dat omgevouwen op de kopse kant van de deur komt te liggen zonodig losknippen om vervolgens op de kopse kant van de deur te plakken.  
Boor met een 7 mm boor vier gaten van 35 mm diep op de met ⊕ gemarkeerde plaatsen op het sjabloon. Boor met een 13 mm (speed)boor twee gaten van 120 mm diep (+ breedte deuraanslag) in de kopse kant van de deur waar een ⊕ op het sjabloon staat. Steek twee bussen (K) in de geboorde gaten met de schroefopeningen naar voren zodat deze op één lijn komen te liggen met de gaten die u voor de stanggeleider in de deur heeft geboord. Verwijder het sjabloon en plaats tijdelijk alvast de twee vulplaten (C) en de onderste stanggeleider op de deur, schroef deze vast met de vier inbusbouten (F) die in de schroefgaten van de bussen (K) moeten worden geschroefd.
- Om de eindkast te monteren, moet u sjabloon 1 aan de scharnierzijde van de deur plakken op dezelfde hoogte als de hoofdkast volgens de instructies op sjabloon 1.  
**Let op!** De stippellijn van sjabloon 1 plaatst u op de deur tegen het kozijn aan waarbij de deur gesloten is (aanslag van de deur). Het gedeelte van het sjabloon dat omgevouwen op de kopse kant van de deur komt te liggen zonodig losknippen om vervolgens op de kopse kant van de deur te plakken.  
Boor met een 7 mm boor vier gaten van 35 mm diep op de met ⊕ gemarkeerde plaatsen op het sjabloon. Boor met een 13 mm (speed)boor twee gaten van 105 mm diep (+ breedte deuraanslag) in de kopse kant van de deur waar een ⊕ op het sjabloon staat. Steek twee bussen (J) in de geboorde gaten met de schroefopeningen naar voren zodat deze op één lijn komen te liggen met de gaten die u voor de eindkast in de deur heeft geboord. Verwijder het sjabloon en plaats de twee vulplaten (A) en de eindkast op de deur, en schroef deze vast met de vier inbusbouten (C) die in de schroefgaten van de pluggen (J) moeten worden geschroefd. Monteer tenslotte de draagarm met inbusbouten (B) op de eindkast.
- Meet nauwkeurig de afstand van het bovenste koppelstuk van de hoofdkast (zie tekening 1) naar de onderkant van het bovenkozijn. Trek van deze lengte 78 mm af. Zaag nu de bovenste verticale stang op maat, **let op dat u de stang inkort aan de zijde waar géén gat zit!** Tik tot slot voorzichtig met een rubberen hamer de eindplug vast in het afgezaagde uiteinde van de verticale stang.
- Meet nauwkeurig de afstand van het onderste koppelstuk van de hoofdkast (zie tekening 2) naar de dorpel van het onderkozijn. Trek van deze lengte 146 mm af. Zaag nu de onderste verticale stang op maat, **let op dat u de stang afkort aan de zijde waar géén gat zit!** Tik tot slot voorzichtig met een rubberen hamer de eindplug vast in het afgezaagde uiteinde van de verticale stang.
- Verwijder de hoofdkast die u in stap 4 tijdelijk heeft bevestigd en maak de bovenste en onderste verticale stangen vast aan de koppelstukken van de hoofdkast (zie tekening 3) met behulp van de inbusbouten (D). Monteer de hoofdkast met de inbusbouten (C) en de draagarm met de inbusbouten (B). Schroef de twee stanggeleiders met elk twee vulplaten (B) vast met behulp van de houtschroeven (A1).
- Verwijder het vastzetmechaniek t.b.v. de bovenschoot die u in stap 5 tijdelijk heeft bevestigd. Schroef de bovenschoot in de eindplug van de verticale stang en laat 5 mm ruimte over (zie tekening 4), controleer dit met een schuifmaat. Maak het vastzetmechaniek met de twee vulplaten weer vast. Controleer of het vastzetmechaniek bij gebruik van de anti-panieksluiting de verticale stang in de geopende stand vasthoudt (Stel de bovenschoot zonodig bij door de bovenschoot verder of minder ver in de eindplug van de verticale stang te schroeven).
- Verwijder de stanggeleider t.b.v. de onderschoot die u in stap 6 tijdelijk heeft bevestigd. Schroef de onderschoot in de eindplug van de onderste verticale stang en laat 5 mm ruimte over (zie tekening 5), controleer dit met een schuifmaat. Zorg dat de spanstift op de onderschoot in de sleuf van de vulplaat valt (Stel de onderschoot zonodig bij door de stanggeleider weer los te maken en de onderschoot verder of minder ver in de eindplug van de verticale stang te schroeven).
- Let op:** De bijgeleverde sluitplaten vormen de aanslag voor de deur. Dit betekent dat de sluitplaten zo gepositioneerd worden dat ze in één lijn liggen met de aanslag van de deur. Wanneer er tochtstrips zijn gemonteerd, moeten de sluitplaten gelijk liggen aan de tochtstrips. Alleen dan is een goede sluiting van de schoten gegarandeerd.  
Markeer de plaatsen waar de boven- en onderschoot in het kozijn en in de dorpel moeten vallen. Markeer ook de plaats waar de schoot van de hoofdkast in het deurkozijn moet vallen. Positioneer de sluitplaten op het kozijn en markeer het vierkante gat (waar de schoten invallen) van de sluitplaat op het kozijn. Boor met een 28 mm speedboor op de gemarkeerde plaatsen een gat van 35 mm diep. Zorg ervoor dat de boorgaten op één lijn liggen met de schoot, en tik voorzichtig met een rubberen hamer de drie sluitbussen in het kozijn. Monteer vervolgens de sluitplaten op het kozijn, of frees de sluitplaten in het kozijn, met het lipje in de sluitbus. Zorg dat de sluitplaten op één lijn liggen met de schoten en de sluitbussen en schroef ze met twee houtschroeven (A2) per sluitplaat vast in het kozijn en in de dorpel.
- Meet nauwkeurig de afstand tussen de buitenkant van de draagarm op de hoofdkast en de buitenkant van de draagarm op de eindkast (zie tekening 6). Trek hier 8 mm van af en zaag de ovale duwstang op maat, **let op dat u de stang inkort aan de zijde waar geen gat zit!** Boor op 14 mm afstand van het afgezaagde uiteinde (waar dus geen gat zit) een nieuw gat van 10 mm Ø aan dezelfde kant als waar op het andere uiteinde een gat zit. Schuif de duwstang door beide draagarmen en tik met een rubberen hamer de einddoppen in de uiteinden van de duwstang vast. Schroef tot slot met inbuschroeven (E) de ovale duwstang vast in de draagarmen.

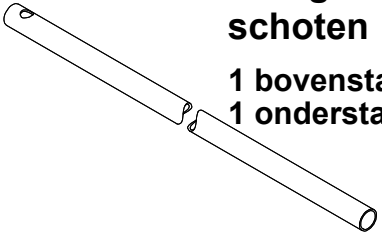
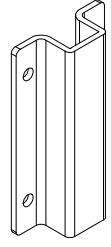

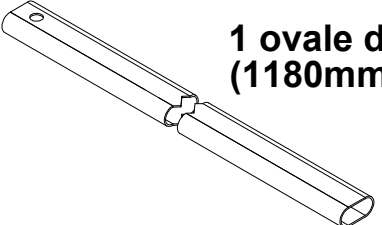
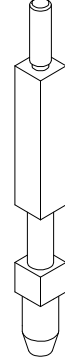
	Exidor limited ltd. Progress drive, Cannock Staffordshire, WS11 0JE Engeland
	03
EN 1125: 2008 376B1321AA	Stoffen: GEEN

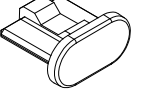
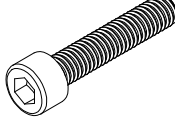
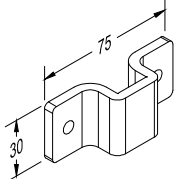
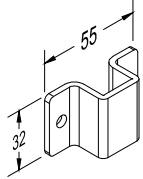
<b>Onderhoud</b>
Na het monteren van de anti-panieksluiting moet u de volgende punten regelmatig blijven controleren. Wekelijks <ul style="list-style-type: none"> <li>• Controleer of de duwstang correct werkt en of de schoten in de sluitplaten vallen; waarbij het vastzetmechaniek t.b.v. de bovenschoot de verticale stang in de geopende stand vasthoudt.</li> <li>• Controleer of er geen vuil en dergelijke in de sluitbussen zit dat de schoten kan blokkeren.</li> </ul> Elke drie maanden <ul style="list-style-type: none"> <li>• Controleer of alle inbusbouten en schroeven nog goed vastzitten en smeer de schoten en de bewegende delen.</li> </ul>

 <p><b>1 hoofdkast</b></p>	 <p><b>1 bovensluitplaat</b></p>	<p><b>INBUSSLEUTEL</b></p> <p>1 inussleutel (4mm) 1 inbussleutel (5mm)</p> 	<p><b>VULPLAAT A</b></p> <p>4 VULPLATEN hoofd- / eindkast</p> 
 <p><b>2 draagarmen</b> (t.b.v. de montage op de hoofdkast en de eindkast)</p>	 <p><b>2 sluitplaten</b></p>	<p><b>SCHROEF A1</b></p> <p>6 No.12 KRUIKOP HOUTSCHROEVEN (No3 POZI KOP) (T.B.V. STANGGELEIDERS)</p> 	<p><b>VULPLAAT B</b></p> <p>6 STANGGELEIDER VULPLATEN</p> 
	 <p><b>1 vaszetmechaniek</b></p>	<p><b>SCHROEF A2</b></p> <p>8 No.12 x 1 1/4" KRUIKOP 2 No.12 x 2 1/2" KRUIKOP HOUTSCHROEVEN (No3 POZI KOP) (T.B.V. SLUITPLATEN, 2 LANGERE SCHROEVEN ALS ALTERNATIEF VOOR ONDERSLUITPLAAT)</p> 	<p><b>VULPLAAT C</b></p> <p>4 BOVEN- EN ONDER- VULPLATEN</p> 
 <p><b>1 eindkast</b></p>	 <p><b>1 bovenschoot</b></p>	<p><b>SCHROEF B</b></p> <p>8 INBUSBOUTEN (M6 X 20mm) (VOOR BEVESTIGING VAN DE DRAGARM- EN AAN DE HOOFD- EN EINDKAST)</p> 	<p><b>VULPLAAT D</b></p> <p>2 SCHOOTGELEIDERVULPLATEN</p> 
		<p><b>SCHROEF C</b></p> <p>8 INBUSBOUTEN (M6 X 50mm) (VOOR BEVESTIGING HOOFD- EN EIND- KAST)</p> 	<p><b>Bussen J 4x</b></p> <p>Voor hoofd &amp; eindkast</p> 
 <p><b>Stangen voor ronde schoten</b></p> <p>1 bovenstang (1210mm) 1 onderstang (1100mm)</p>	 <p><b>1 onderschoot-geleider</b></p>	<p><b>SCHROEF D</b></p> <p>3 INBUSBOUTEN (M5 X 10mm) (VOOR BEVESTIGING SCHOOTSTANGEN)</p> 	<p><b>Bussen K 4x</b></p> <p>Montage vastzetmechaniek Montage onder stanggeleider</p> 
 <p><b>1 ovale duwstang (1180mm)</b></p>	 <p><b>1 onderschoot</b></p>	<p><b>SCHROEF E</b></p> <p>2 INBUSSCHROEVEN (M8 X 10mm) (VOOR BEVESTIGEN DUWSTANG IN ARMEN)</p> 	<p><b>OVERIGE BIJBEHOREN</b></p> <ul style="list-style-type: none"> <li>- ONDERDELEN INFORMATIELIJST</li> <li>- TEKENING 1</li> <li>- TEKENING 2</li> <li>- 'PUSH BAR TO OPEN' STICKER</li> </ul> <p><i>NOTITIE: NIET ALLE GELEVERDE ONDERDELEN HOEVEN GEBRUIKT TE WORDEN.</i></p>
 <p><b>2 eindpluggen voor duwstang</b></p>		<p><b>SCHROEF F</b></p> <p>12 INBUSBOUTEN (M6 X 30mm) AAN TE RADEN SCHROEVEN 10.9 (VOOR MONTAGE; BOVEN- EN ONDER- SCHOOTGELEIDER, 1e ONDERSTANG- GELEIDER &amp; SCHOOTGELEIDER)</p> 	
 <p><b>1 schootgeleider</b></p>	 <p><b>3 stanggeleiders</b></p>	<p><b>INBUSSCHROEVEN</b></p> <p>2 INBUSSEN VOOR SCHOTEN (Gemonteerd op de boven- en onderschoot geleverd)</p> 	<p>DULIMEX B.V TALHOUTWEG 11-15 - 8171 MB POSTBUS 20 - 8170 AA VAASSEN NEDERLAND Fax: 0578 571157 - www.dulimex.nl - info@dulimex.nl</p>