

- 1) Schroef de moer los en scheid arm A van B. Daarna arm B van de koppelarm scheiden door deze los te schroeven.
- 2) Draai met behulp van een schroevendraaier de stelschroef in de koppelarm naar links of rechts om de zwaarte van de stopfunctie te regelen. Linksom voor een lichtere stand en rechtsom voor een zwaardere stand.
- 3) Vervolgens de arm weer in de juiste positie monteren.

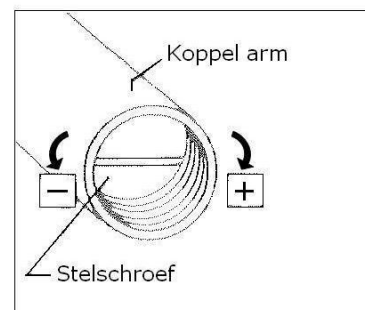

- 1) Schroef de moer los en scheid arm A van B. Daarna arm B van de koppelarm scheiden door deze los te schroeven.
- 2) Draai met behulp van een schroevendraaier de stelschroef in de koppelarm naar links of rechts om de zwaarte van de stopfunctie te regelen. Linksom voor een lichtere stand en rechtsom voor een zwaardere stand.
- 3) Vervolgens de arm weer in de juiste positie monteren.

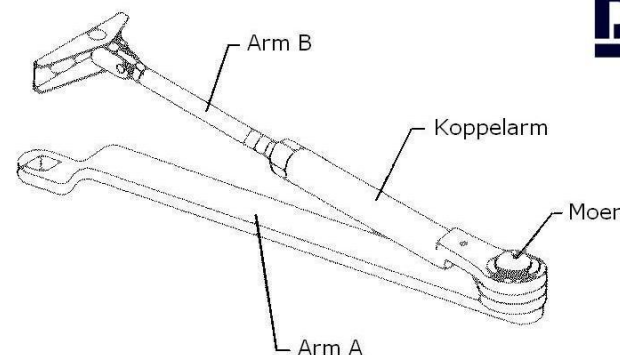
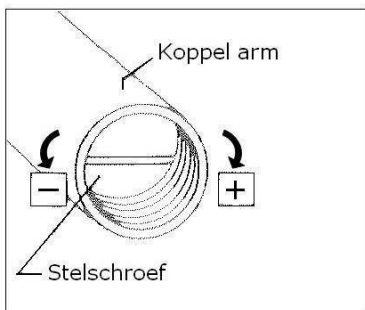
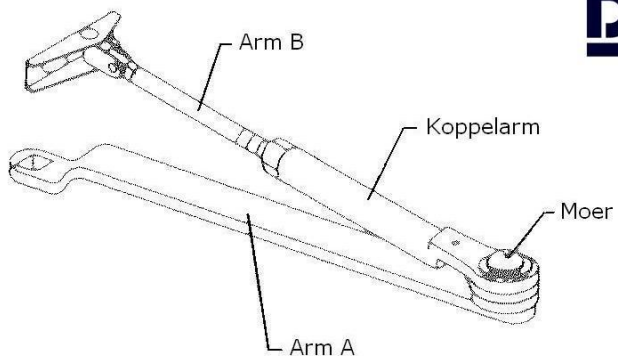

- 1) Schroef de moer los en scheid arm A van B. Daarna arm B van de koppelarm scheiden door deze los te schroeven.
- 2) Draai met behulp van een schroevendraaier de stelschroef in de koppelarm naar links of rechts om de zwaarte van de stopfunctie te regelen. Linksom voor een lichtere stand en rechtsom voor een zwaardere stand.
- 3) Vervolgens de arm weer in de juiste positie monteren.

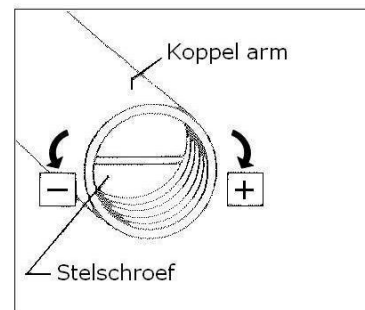
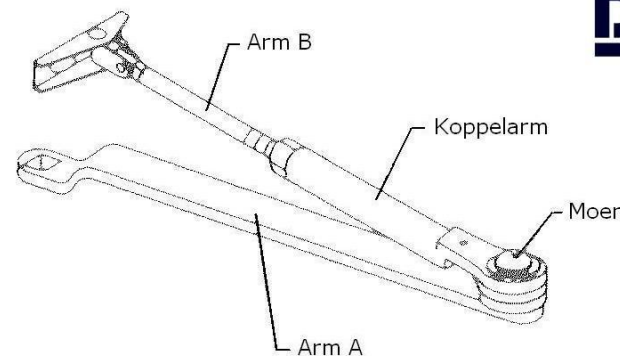

- 1) Schroef de moer los en scheid arm A van B. Daarna arm B van de koppelarm scheiden door deze los te schroeven.
- 2) Draai met behulp van een schroevendraaier de stelschroef in de koppelarm naar links of rechts om de zwaarte van de stopfunctie te regelen. Linksom voor een lichtere stand en rechtsom voor een zwaardere stand.
- 3) Vervolgens de arm weer in de juiste positie monteren.